



CYLINDRES HYDRAULIQUES

► DISPONIBLES DE 85 MM À 248 MM (3.35" À 9.75") DE DIAMÈTRE
ET DE 2032 MM À 8991 MM (80" À 354") DE COURSE

EXIGEZ QUE
LE MEILLEUR,
EXIGEZ UN
« **MASTER** »

100%
TESTÉS EN USINE

CERTIFICATIONS: ISO/TS16949, CCRI, CCS, DNV & ABS, AQA, API

F-CYL230531



MASTER LINE a fait ses preuves en terme de qualité de cylindres télescopiques, autant sur le marché de pièces de remplacement qu'auprès des fabricants d'origines.

Que ce soit pour petit ou gros tonnage, nous avons le cylindre pour vos besoins.

Nous utilisons seulement des **JOINTS D'ÉTANCHÉITÉ HAUTE PERFORMANCE** de fabrication européenne, -40°F à +230°F

DURETÉ DES SURFACES

TREMPÉES
« HRC »
DE 25 À 30

CHROMÉES
HV 800



Note : Tous les schémas de cylindres de ce catalogue sont à titre indicatif seulement.

CYLINDRES TÉLESCOPIQUES POUR PETITES BENNES BASCULANTES

12 & 24 TONNES

UN CYLINDRE ROBUSTE POUR VOS REMORQUES comprenant une large base pour une meilleure stabilité.

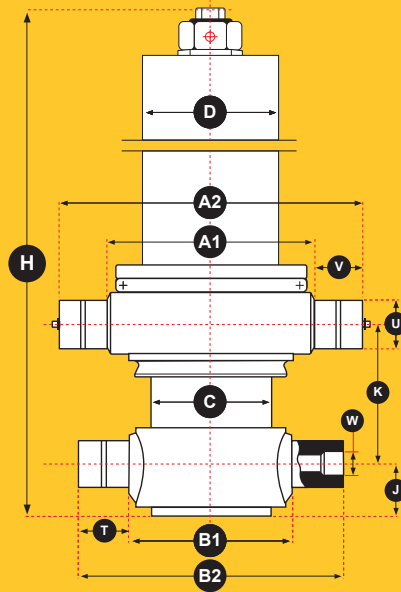

Pression d'opération : 2320 PSI
Pression max. : 2900 PSI

Attention : les modèles d'interchange de nos concurrents sont à titre indicatif uniquement et doivent être validés. Contactez-nous pour assistance : 1 877 391-1133.

ITEM	NOUVEAU MODÈLE	ANCIEN MODÈLE	MAILHOT G OU M	HYVA	POIDS (LB)	COURSE	TOTAL GAL.	A1		A2		B1		B2		C	D	H	J	K	T	U	V	W* SAE	DERNIÈRE SECTION
1534	3TG085X2032	3TG90X2032	80-3.5-3	FC 3.5-3-80	148	80"	2.9	6.75"	9.25"	4.75"	8.75"	4.17"	5.12"	36.00"	1.54"	5.50"	2"	1.87"	1.25"	10	2.17"				
1535	3TG085X2286	3TG90X2286	90-3.5-3	FC 3.5-3-90	159	90"	3.2	6.75"	9.25"	4.75"	8.75"	4.17"	5.12"	39.40"	1.54"	5.50"	2"	1.87"	1.25"	10	2.17"				
1536	3TG085X2540	3TG90X2540	100-3.5-3	FC 3.5-3-100	170	100"	3.4	6.75"	9.25"	4.75"	8.75"	4.17"	5.12"	42.70"	1.54"	5.50"	2"	1.87"	1.25"	10	2.17"				
1537	3TG085X2794	3TG90X2794	110-3.5-3	FC 3.5-3-110	181	110"	3.7	6.75"	9.25"	4.75"	8.75"	4.17"	5.12"	45.87"	1.54"	5.50"	2"	1.87"	1.25"	10	2.17"				
1538	3TG085X3048	3TG90X3048	120-3.5-3	FC 3.5-3-120	192	120"	4.0	6.75"	9.25"	4.75"	8.75"	4.17"	5.12"	49.20"	1.54"	5.50"	2"	1.87"	1.25"	10	2.17"				
1530	3TG110X2286	-	90-4.5-3	FC 4.5-3-90	254	90"	4.8	8"	10.50"	5.71"	9.71"	5.16"	6.18"	42.70"	1.50"	5.25"	2"	1.87"	1.25"	12	2.75"				
1531	3TG110X2540	-	100-4.5-3	FC 4.5-3-98	269	100"	5.3	8"	10.50"	5.71"	9.71"	5.16"	6.18"	46.00"	1.50"	5.25"	2"	1.87"	1.25"	12	2.75"				
1532	3TG110X2794	-	110-4.5-3	-	291	110"	5.8	8"	10.50"	5.71"	9.71"	5.16"	6.18"	49.40"	1.50"	5.25"	2"	1.87"	1.25"	12	2.75"				
1533	3TG110X3048	-	120-4.5-3	-	304	120"	6.3	8"	10.50"	5.71"	9.71"	5.16"	6.18"	52.75"	1.50"	5.25"	2"	1.87"	1.25"	12	2.75"				

*Raccord : voir page 7

ENSEMBLE DE FIXATION

	DESCRIPTION	ITEM #	
		085 (12 tonnes)	110 (24 tonnes)
1	Réservoir pour vérin - 12 & 24 tonnes	1558	
2	Base de fixation du vérin	1557	1560
3	Bloc de fixation du cylindre à la benne - 12 & 24 tonnes	1556	
4	Ensemble de pentures de la benne	1559	1561
5	Unité de puissance électrique 12 ou 24 volts à haute vitesse, réservoir 6.6 gallons avec valve de contournement, contrôle à distance	1389	

Nous pouvons **fabriquer sur mesure** selon vos besoins.

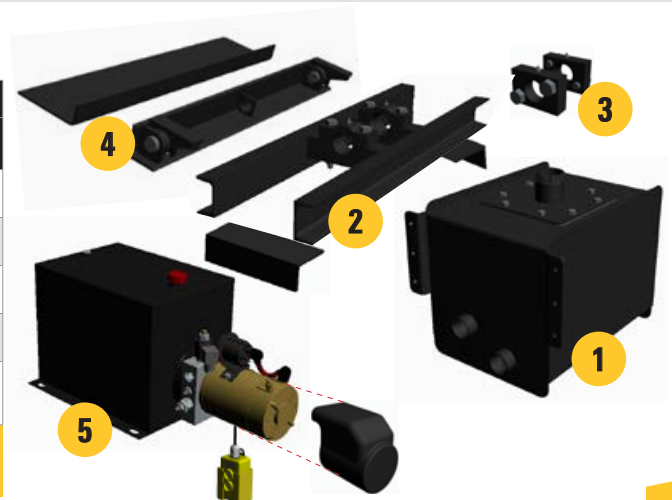

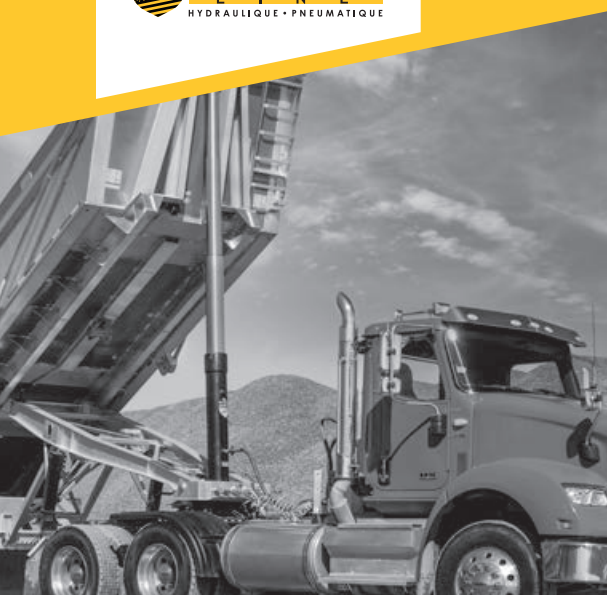

CYLINDRES TÉLESCOPIQUES POUR CAMIONS LOURDS ET SUPER LOURDS

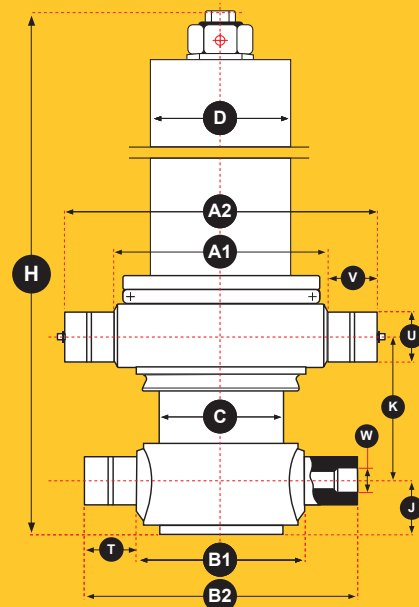

Pression d'opération : 2320 PSI
Pression max. : 2900 PSI

! Attention : les modèles d'interchange de nos concurrents sont à titre indicatif uniquement et doivent être validés. Contactez-nous pour assistance : 1 877 391-1133.

ITEM	NOUVEAU MODÈLE	ANCIEN MODÈLE	MAILHOT G OU M	HYVA	POIDS (LB)	COURSE	TOTAL GAL.	A1	A2	B1	B2	C	D	H	J	K	T	U	V	W* SAE	DERNIÈRE SECTION
1501	3TG129X3048	-	120-5.5-3	FC 129-3-2980	370	120	9.0	9	11.5	7	11	5.95	7.00	54.13	2.36	6.22	2	1.87	1.25	12	3.54
1502	3TG129X3302	3TG130X3302	130-5.5-3	FC 129-3-3205	386	130	9.8	9	11.5	7	11	5.95	7.00	57.48	2.36	6.22	2	1.87	1.25	12	3.54
1503	3TG129X3546	3TG130X3546	140-5.5-3	FC 129-3-3460	403	140	10.3	9	11.5	7	11	5.95	7.00	60.70	2.36	6.22	2	1.87	1.25	12	3.54
1526	4TG129X3810	4TG130X3810	150-5.5-4	FC 129-3-3810	392	150	9.8	9	11.5	7	11	5.95	7.00	51.77	2.36	5.43	2	1.87	1.25	12	2.76
1527	4TG129X4064	4TG130X4064	160-5.5-4	FC 129-4-4064	403	160	10.3	9	11.5	7	11	5.95	7.00	54.33	2.36	5.43	2	1.87	1.25	12	2.76
1528	4TG129X4242	4TG130X4242	170-5.5-4	FC 129-4-4318	417	167	10.8	9	11.5	7	11	5.95	7.00	56.70	2.36	5.43	2	1.87	1.25	12	2.76
1500	3TG150X3429	3TG152X3429	135-6.5-3	FC 149-3-3429	507	135	13.7	10.19	13.19	8	12	6.77	7.90	60.83	2.36	7.64	2	2.25	1.50	16	3.54
1504	4TG150X3810	4TG152X3810	150-6.5-4	FC 149-4-3810	514	150	13.5	10.19	13.19	8	12	6.77	7.90	53.00	2.36	7.64	2	2.25	1.50	16	3.54
1505	4TG150X4064	4TG152X4064	160-6.5-4	FC 149-4-4064	540	160	14.5	10.19	13.19	8	12	6.77	7.90	55.50	2.36	7.64	2	2.25	1.50	16	3.54
1506	4TG150X4318	4TG152X4318	170-6.5-4	FC 149-4-4280	556	170	15.6	10.19	13.19	8	12	6.77	7.90	58.00	2.36	7.64	2	2.25	1.50	16	3.54
1507	4TG150X4600	4TG152X4600	180-6.5-4	FC 149-4-4620	564	181	16.4	10.19	13.19	8	12	6.77	7.90	60.80	2.36	7.64	2	2.25	1.50	16	3.54
1508	4TG150X4953	4TG152X4953	195-6.5-4	FC 149-4-4953	595	195	17.2	10.19	13.19	8	12	6.77	7.90	64.17	2.36	7.64	2	2.25	1.50	16	3.54
1509	4TG169X4700-7.5	4TG172X4700	185-7-5-4	FC 169-4-4620	710	185	23.5	12	15	9	13	7.56	8.62	62.13	2.56	9.6	2	2.25	1.50	16	4.33
1510	4TG169X4940-7.5	4TG172X4940	195-7.5-4	FC 169-4-4940	648	195	22.7	12	15	9	13	7.56	8.62	64.50	2.56	9.6	2	2.25	1.50	16	4.33
1549	4TG169X4622-7	4TG169X4622	G3-182-6.7-4	-	628	182	21.7	11.19	14.19	9	13	7.56	8.62	61.42	2.56	9.6	2	2.25	1.50	16	4.33
1550	4TG169X4928-7	4TG169X4928	G3-194-6.7-4	-	646	194	21.9	11.19	14.19	9	13	7.56	8.62	64.57	2.56	9.6	2	2.25	1.50	16	4.33

*Raccord : voir page 7

ENSEMBLE DE FIXATION

	DESCRIPTION	ITEM #	
		129 (35 tonnes)	150 (45 tonnes)
1	Réservoir pour vérin	1563	1566
2	Base de fixation du vérin	1562	1565
3	Bloc de fixation du cylindre à la benne	1556	1567
4	Ensemble de pentures de la benne	1561	1564



Nous pouvons **fabriquer sur mesure** selon vos besoins.

CYLINDRES TÉLESCOPIQUES « PIN TO PIN » POUR BENNES DE REMORQUES

Pression d'opération : 2320 PSI
Pression max. : 2900 PSI

1928 SÉRIES 5(6) / 3 SECTIONS

DIAMÈTRE DES TUBES

Base	6.61 po (168 mm)
Section 1	5.08 po (129 mm)
Section 2	4.33 po (110 mm)
Section 3	3.54 po (90 mm)

1539 SÉRIES 7(8) / 4 SECTIONS

DIAMÈTRE DES TUBES

Base	8.58 po (218 mm)
Section 1	6.77 po (172 mm)
Section 2	5.91 po (150 mm)
Section 3	5.08 po (129 mm)
Section 4	4.33 po (110 mm)

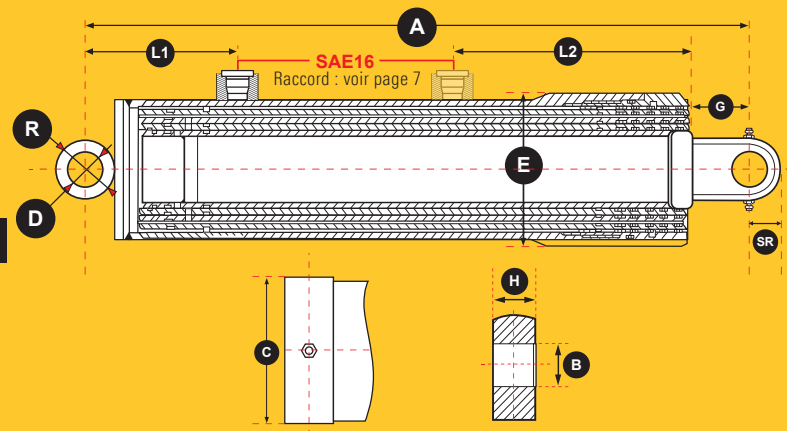

ITEM	NOUVEAU MODÈLE	ANCIEN MODÈLE	MAILHOT G O U M	HYVA	POIDS (LB)	TOTAL GAL.	COURSE	A	B	C	D	E	G	H	R	SR	L1	L2	DERNIÈRE SECTION
1928	3TG129X3302-PP	3TG129X3302EE	-	FEE BU6.3-126	295	9.8	130"	57.00"	2.05"	6.25"	2.05"	6.61"	3.54"	1.50"	3.26"	1.64"	23.00"	-	3.54"
1539	4TG172X4622-PP	4TG169X4622EE	C-178-7-4	FEE BU8-4-182	549	22.5	182"	60.40"	2.06"	7.87"	8.06"	8.58"	2.36"	1.65"	3.46"	1.73"	7.48"	20.23"	4.33"

1529 SÉRIES 6(7) / 4 SECTIONS

DIAMÈTRE DES TUBES

Base	6.69 po (170 mm)
Section 1	5.87 po (149 mm)
Section 2	5.08 po (129 mm)
Section 3	4.33 po (110 mm)
Section 4	3.54 po (90 mm)

1942/1943 SÉRIES 7(8) / 4 SECTIONS

DIAMÈTRE DES TUBES

Base	7.56 po (192 mm)
Section 1	6.61 po (168 mm)
Section 2	5.87 po (149 mm)
Section 3	5.08 po (129 mm)
Section 4	4.33 po (110 mm)

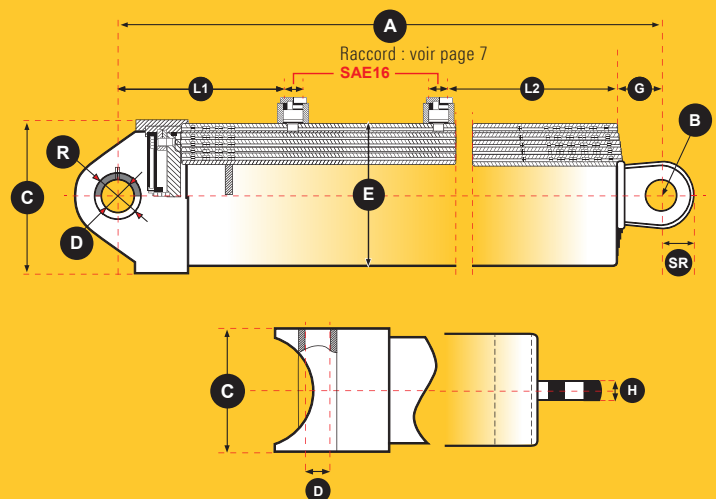

1540 à 1546 SÉRIES 8 / 5 SECTIONS

DIAMÈTRE DES TUBES

Base	8.50 po (215 mm)
Section 1	7.52 po (191 mm)
Section 2	6.65 po (169 mm)
Section 3	5.86 po (149 mm)
Section 4	5.08 po (129 mm)
Section 5	4.33 po (110 mm)

ITEM	NOUVEAU MODÈLE	ANCIEN MODÈLE	MAILHOT G O U M	HYVA	POIDS (LB)	TOTAL GAL.	COURSE	A	B	C	D	E	G	H	R	SR	L1	L2	DERNIÈRE SECTION
1529	4TG149X3683-P	4TG149X3683	-	FEE 6(7)-4-145	324	13.2	145"	51.34"	2.07"	8.66"	2.07"	6.69"	2.75"	1.65"	3.07"	1.73"	12.5"	-	3.58"
1942	4TG169X3988-P	4TG-169X3988EE	C-160-7-4	FEE 7(8)-4-157	441	18.8	157"	54.29"	2.07"	9.45"	2.07"	7.56"	3"	1.65"	3.07"	1.73"	7.09"	17.72"	4.33"
1943	4TG169X4622-P	4TG169X4622FEE	-	FEE 7(8)-4-182	492	22.4	182"	60.60"	2.07"	9.45"	2.07"	7.56"	3"	1.65"	3.07"	1.73"	7.09"	17.72"	4.33"
1540	5TG191X4775-P	5TG196X4775	G2-190-7.6-5	FEE 8-5-188	538	26	188"	53.54"	2.06"	9.50"	2.06"	8.5"	2.75"	1.65"	3.07"	1.73"	15"	17.71"	4.33"
1541	5TG191X5045-P	5TG196X5045	-	-	562	27	198"	55.75"	2.06"	9.50"	2.06"	8.5"	2.75"	1.65"	3.07"	1.73"	15"	17.71"	4.33"
1542	5TG191X5360-P	5TG196X5360	-	FEE 8-5-211	584	29	211"	57.56"	2.06"	9.50"	2.06"	8.5"	2.75"	1.65"	3.07"	1.73"	15"	17.71"	4.33"
1543	5TG191X5588-P	5TG196X5588	G2-220-7.6-5	FEE 8-5-228	597	30	220"	60.00"	2.06"	9.50"	2.06"	8.5"	2.75"	1.65"	3.07"	1.73"	15"	17.71"	4.33"
1544	5TG191X5969-P	5TG196X5969	G2-235-7.6-5	FEE 8-5-243	626	32	235"	62.40"	2.06"	9.50"	2.06"	8.5"	2.75"	1.65"	3.07"	1.73"	15"	17.71"	4.33"
1545	5TG191X6350-P	5TG196X6350	G2-250-7.6-5	FEE 8-5-255	668	34	250"	64.50"	2.06"	9.50"	2.06"	8.5"	2.36"	1.65"	3.07"	1.73"	15"	17.71"	4.33"
1546	5TG191X6731-P	5TG196X6731	G2-265-7.6-5	FEE 8-5-269	701	36	265"	69.00"	2.06"	9.50"	2.06"	8.5"	2.75"	1.65"	3.07"	1.73"	15"	17.71"	4.33"

CYLINDRES TÉLESCOPIQUES « PIN TO PIN » POUR BENNES DE REMORQUES

SÉRIES 9 / 5 SECTIONS

DIAMÈTRE DES TUBES

Base	9.5 po	(242 mm)
Section 1	8.42 po	(214 mm)
Section 2	7.52 po	(191 mm)
Section 3	6.65 po	(169 mm)
Section 4	5.86 po	(149 mm)
Section 5	5.08 po	(129 mm)

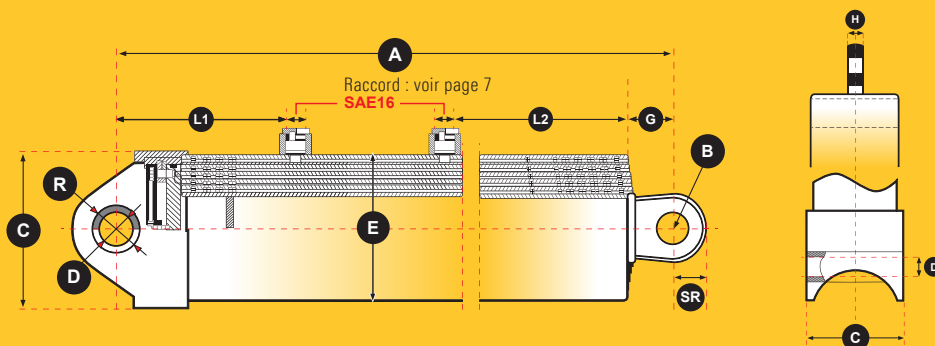

Pression d'opération : 2320 PSI
Pression max. : 2900 PSI

! Attention : les modèles d'interchange de nos concurrents sont à titre indicatif uniquement et doivent être validés. Contactez-nous pour assistance : 1 877 391-1133.

ITEM	NOUVEAU MODÈLE	ANCIEN MODÈLE	MAILHOT G O U M	HYVA	POIDS (LB)	TOTAL GAL.	COURSE	A	B	C	D	E	G	H	R	SR	L1	L2	DERNIÈRE SECTION
1490	5TG214X5791-P	5TG221X5791	G2-220-8.7-5	FEE 9-5-228	763	40	228"	61.00"	2.06"	10.63"	2.06"	9.45"	2.75"	2.05"	3.07"	1.73"	15"	17.72"	5.08"
1491	5TG214X6172-P	5TG221X6172	G2-250-8.7-5	FEE 9-5-243	847	43	243"	64.00"	2.06"	10.63"	2.06"	9.45"	2.75"	2.05"	3.07"	1.73"	15"	17.72"	5.08"
1492	5TG214X6731-P	5TG221X6731	G2-265-8.7-5	FEE 9-5-269	845	46	265"	68.00"	2.06"	10.63"	2.06"	9.45"	2.75"	2.05"	3.07"	1.73"	15"	17.72"	5.08"
1493	5TG214X7138-P	5TG221X7138	G2-280-8.7-5	FEE 9-5-281	891	49	281"	72.32"	2.06"	10.63"	2.06"	9.45"	2.75"	2.05"	3.07"	1.73"	15"	17.72"	5.08"
1494	5TG214X7620-P	5TG221X7620	G2-300-8.7-5	FEE 9-5-300	957	52	300"	77.44"	2.06"	10.63"	2.06"	9.45"	2.75"	2.05"	3.07"	1.73"	15"	17.72"	5.08"
1495	5TG214X8130-P	5TG221X8130	G2-320-8.7-5	FEE 9-5-320	1001	56	320"	81.37"	2.06"	10.63"	2.06"	9.45"	2.75"	2.05"	3.07"	1.73"	15"	17.72"	5.08"
1496	5TG214X8534-P	5TG221X8534	G2-340-8.7-5	FEE 9-5-336	1058	58	336"	85.00"	2.06"	10.63"	2.06"	9.45"	2.75"	2.05"	3.07"	1.73"	15"	17.72"	5.08"

SÉRIES 10 / 6 SECTIONS

DIAMÈTRE DES TUBES

Base	11.77 po	(299 mm)
Section 1	9.76 po	(248 mm)
Section 2	8.70 po	(221 mm)
Section 3	7.72 po	(196 mm)
Section 4	6.77 po	(172 mm)
Section 5	5.90 po	(150 mm)
Section 6	5.08 po	(129 mm)

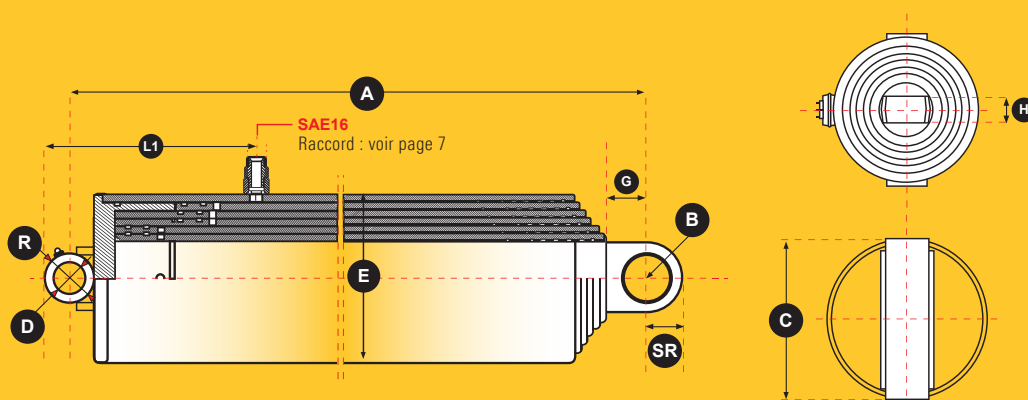

Pression d'opération : 2320 PSI
Pression max. : 2900 PSI

ITEM	NOUVEAU MODÈLE	ANCIEN MODÈLE	POIDS (LB)	TOTAL GAL.	COURSE	A	B	C	D	E	G	H	R	SR	L1	DERNIÈRE SECTION
1971	6TG248X8991-P	6TG248X8991	1467	67	354"	81.61"	2.05"	11.50"	2.12"	11.77"	4"	2.05"	3.50"	1.75"	20"	5.08"

COMMENT CHOISIR LE BON CYLINDRE

FORMULE POUR CALCULER :
Force initiale requise pour lever la charge

$$\frac{\text{CHARGE (lb)} \times \text{B}}{\text{A}} = \text{Force initiale requise}$$

EXEMPLE :

$$\frac{42\,000 \text{ lb} \times 105''}{213''} = 20\,704 \text{ lb de force pour commencer à lever}$$

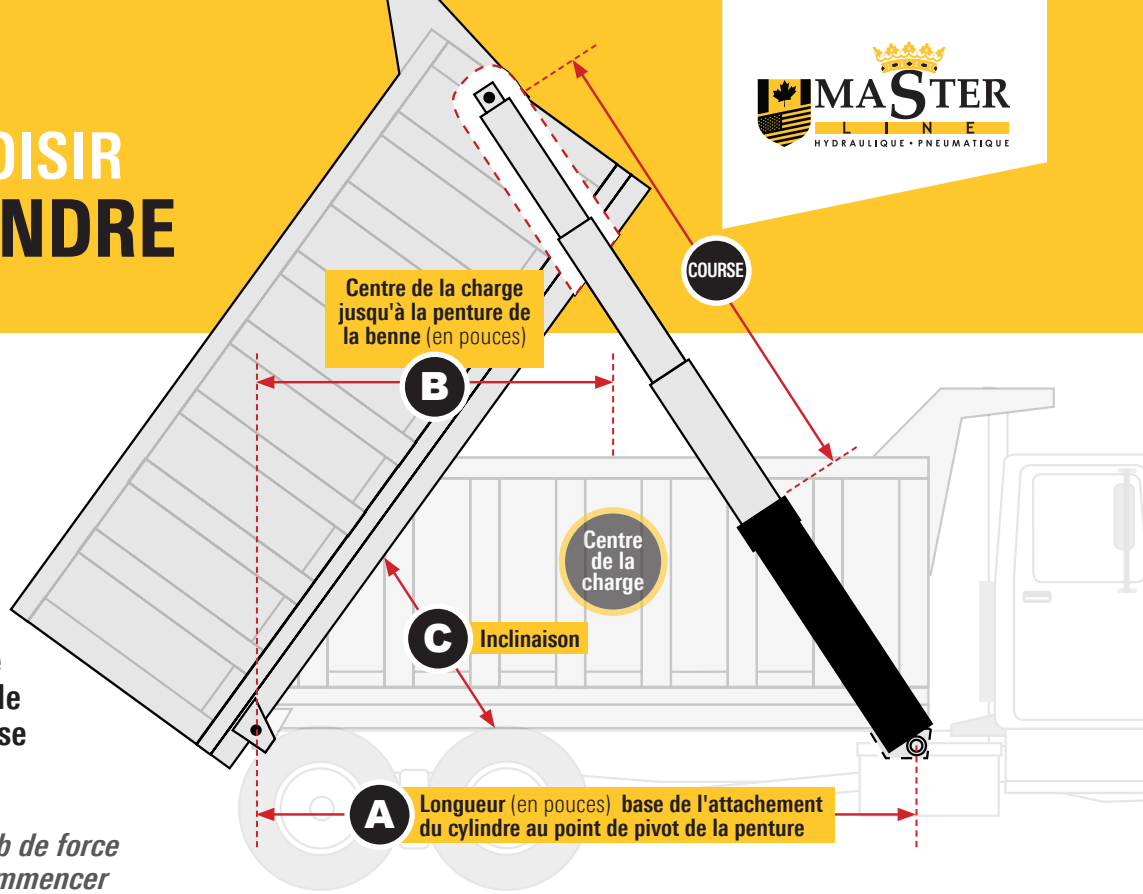

Capacités de levage de nos cylindres télescopiques (lbs)

Alésage 1 ^{er} étage (")	PRESSION D'OPÉRATION DU SYSTÈME (PSI)				
	800	1000	1500	2000	2500
85	7 048	8 810	13 215	17 620	22 025
110	11 784	14 730	22 095	29 460	36 825
129	16 216	20 270	30 405	40 540	50 675
150	21 944	27 430	41 145	54 860	68 575
169	27 784	34 730	52 095	69 460	86 825
172	28 800	36 000	54 000	72 000	90 000
191	35 528	44 410	66 615	88 820	111 025
214	44 648	55 810	83 715	111 620	139 525
248	59 856	74 820	112 230	149 640	87 050

FORMULE POUR CALCULER :
Course pour l'inclinaison désirée

$$\text{A} \times \text{MULTIPLICATEUR DE LA CHARTE} = \text{Course approximative}$$

EXEMPLE :

$$213'' \times .845 = 180'' (4572 \text{ mm})$$

CHOIX DE CYLINDRE BASÉ SUR NOTRE EXEMPLE :
4TG150X4600

*L'inclinaison habituelle d'une benne est d'environ 48° à 52°.

INCLINAISON*	MULTIPLICATEUR
44°	.750
45°	.765
46°	.780
47°	.797
48°	.813
49°	.830
50°	.845
51°	.861
52°	.877
55°	.923
60°	1.005

RACCORDS PIVOTANTS

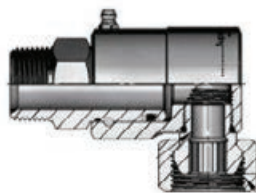

- 1153**
SAE12 / 3/4" NPT
- 1154**
SAE16 / 1" NPT
- 1154J**
SAE16 / 1" JIC

Raccord pivotant 90° pour éviter les distorsions du boyau hydraulique

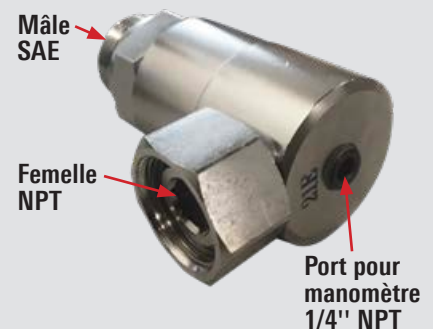



**POUR CAMIONS
& REMORQUES À
BENNE BASCULANTE**



**POUR TOUS
LES ÉQUIPEMENTS
DE DÉNEIGEMENT**

GARANTIES LIMITÉES DE DEUX OU TROIS ANS DES CYLINDRES SELON LES TYPES D'UTILISATIONS

Master Sourcing Inc., garantie ses cylindres contre tous défauts de matériaux ou de fabrication pour une période de trois ans, à partir de la date d'achat. Avec preuve à l'appui, la garantie peut être extensionnée à partir de la date d'installation jusqu'à un maximum de 42 mois à partir de la date d'achat. Master Sourcing Inc. remplacera sans frais toute composante de ce produit qui, après inspection, démontre un défaut de fabrication.

ATTENTION : Cette garantie ne couvre pas les défauts de fonctionnement causés par une mauvaise utilisation, un produit modifié, une réparation non autorisée, une utilisation abusive, un accident, un dommage dû au transport, une maintenance inadéquate et/ou l'usure normale d'utilisation.

Master Sourcing Inc. ne sera pas tenu responsable de la perte de temps, des coûts de fabrication, de la main-d'oeuvre, du transport du matériel, de la perte de profits ou tout dommage, direct ou indirect, causé par des produits défectueux.

PROCÉDURES : Une autorisation de retour de marchandise doit être fourni, contactez-nous au **1 877 391-1133**. Le produit doit être retourné à Master Sourcing Inc. ou son représentant autorisé par voie terrestre, port payé. Si Master Sourcing Inc. juge que la défectuosité est couverte par sa garantie, la réparation ou le remplacement ainsi que les frais de transport peuvent être assumés par Master Sourcing Inc. Le cylindre réparé ou remplacé bénéficie du solde de la période de garantie originale.



2999, Corbusier
Laval, QC, Canada H7L 3M3
www.mastersourcing.com
1 877 391-1133